



Características

Combinado americano

- Motor inverter com compressor de alta eficiência
- **Tecnologia IonClean que neutraliza as bactérias e maus odores**
- No Frost Longlife com 3 circuitos independentes
- Display eletrónico com controlo de temperatura do frigorífico e congelador
- Compartimento multizone
- Função férias
- Função ECO
- Sistema anti bactérias na junta
- Gaveta de conservação Zero
- Duas gavetas conservação Fresh
- Gavetas acessíveis com as portas abertas a 90°C
- Bandejas de vidro no congelador
- Iluminação lateral LED
- Icemaker twister
- Detalhes cromados
- Iluminação interior no congelador
- Classificação energética: A+
- Capacidade total bruta (litros): 626

Desenho Técnico

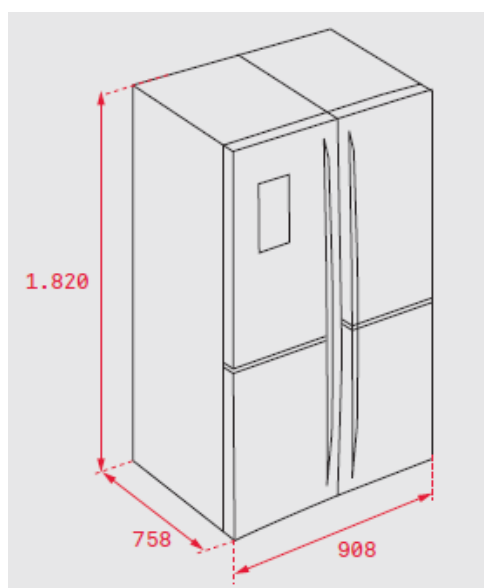

Cor

Inox

Código

113430001

EAN

8434778000764

Dados Técnicos

Potência máxima total (W)	200
Potência de descongelação (W)	240
N.º de estrelas no congelador	4
Poder de congelação (kg/24 horas)	8
Autonomia congelador (horas)	15
Consumo de energia diário (kWh/dia)	1,271
Consumo de energia anual (kWh/ano)	464
Nível de ruído (dBA)	43
Classificação climática	SN-T