

Secadora de condensación, 7 kg

3SC871B



### **3SC871B**

- Clase de eficiencia energética B (dentro del rango A+++ a D).
- Control de secado por sensor de humedad.
- Capacidad: 7 kg.
- Indicadores luminosos de estado de programa con indicación de:
  - Desarrollo de programa
  - Vaciado de recipiente de agua y limpieza de filtro
- Programas especiales: acabado lana, temporizado caliente, súper rápido 40 min.
- Funciones: secado delicado.
- Paneles antivibración.
- Tambor SoftCare con palas asimétricas.
- Ciclo especial de enfriamiento antiarrugas de 60 min tras la finalización del programa.
- Posibilidad de conexión a desagüe.
- Posibilidad de instalación bajo encimera en muebles de altura 82 cm o más.
- Consumo de energía anual: 497 kWh.
- Potencia sonora: 66 dB(A) re 1 pW.

### **Accesorios opcionales**

**3AS500 TUBO DE EVACUACION DE 2M PARA SECADORA**

**WTZ10290 PROTECTOR METAL SECADORA TAPA REMOVIBLE**

**WTZ11300 KIT UNION SEC-LAV CON MESA EXTRAIBLE**

**WTZ11310 KIT UNION SECADORA-LAVADORA SIN MESA**

### **Accesorios incluidos**

**4242006251833**

## Secadora de condensación, 7 kg 3SC871B

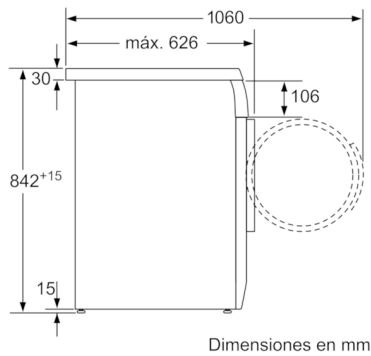
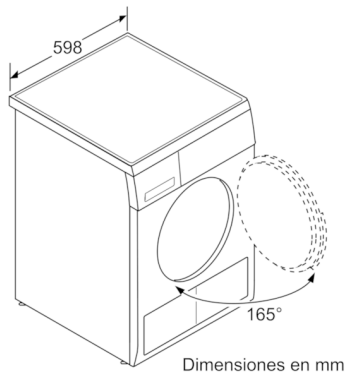
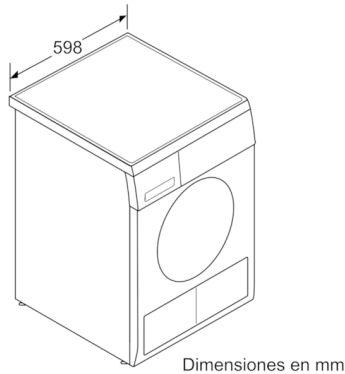

### Características

**Tipo de construcción:** Independiente

**Encimera extraíble:** Si

**Bisagra de la puerta:** a la derecha

**Longitud del cable de alimentación eléctrica (cm):** 145,0

**Altura de la encimera extraíble (MM):** 819

**Dimensiones aparato (alto, ancho, fondo) (mm):** 842 x 598 x 626

**Peso neto (kg):** 38,137

**Código EAN:** 4242006251833

### Características de consumo y conexión

**Potencia de conexión (W):** 2800

**Intensidad corriente eléctrica (A):** 16/10

**Tensión (V):** 220-240

**Frecuencia (Hz):** 50

**Certificaciones de homologación:** CE, VDE

**Capacidad de algodón (kg) - NUEVA (2010/30/EC):** 7,0

**Programa normal de algodón:** Algodón seco armario

**Clase de eficiencia energética (2010/30/EC):** B

**Consumo de energía de secadora eléctrica, carga completa - NUEVA (2010/30/EC):** 4,13

**Duración del programa estándar de algodón con carga completa (min):** 115

**Consumo de energía de secadora eléctrica, carga parcial - NUEVA (2010/30/EC) (kWh):** 2,27

**Duración del programa estándar de algodón con carga parcial (min):** 70

**Medición de consumo energético anual, secadora eléctrica - NUEVA (2010/30/EC) (kWh):** 497,0

**Medición de duración del programa (min):** 89

**Media de la eficiencia de condensación con carga completa (%):** 89

**Media de la eficiencia de condensación con carga parcial (%):** 89

**Medición de eficiencia de condensación (%):** 89

**2019-12-16**