

**Serie | 2, Lavavajillas totalmente integrable, 60 cm SMV2ITX18E**



**A+**



**Lavavajillas conectables con opción de reducción de ruido en cualquier momento vía app Home Connect, Silence on demand.**

- **Home Connect:** electrodomésticos con conectividad inteligente a internet para facilitar las tareas diarias en el hogar.
- Lavavajillas Bosch sostenibles gracias a la múltiple tecnología que incorporan. Tecnología ActiveWater consumo respetuoso de agua y energía garantizando unos resultados excelentes de limpieza.
- **InfoLight:** proyección de luz sobre el suelo indicando si el lavavajillas está o no en funcionamiento.
- **Silence on demand:** pausa activa de hasta 30 min el nivel de ruido en cualquier momento a través de la app Home Connect.
- **Programa Automático:** adapta el rango de temperatura y la presión del agua en función del grado de suciedad detectado. Todo ello garantizando los mejores resultados de lavado y cuidado de la vajilla.

**Datos técnicos**

Consumo de agua (L) :	10,5
Tipo de construcción :	Integrable
Altura de la encimera extraíble (MM) :	0
Dimensiones del aparato :	815 x 598 x 550
Medidas del nicho de encastre :	815-875 x 600 x 550
Fondo con puerta abierta a 90 grados (mm) :	1150
Patas regulables :	Sí- solo frontales
Ajuste máximo de las patas (mm) :	60
Zócalo regulable :	Ambos horizontal y vertical
Peso neto (kg) :	31,104
Peso bruto (kg) :	33,4
Intensidad corriente eléctrica (A) :	10
Tensión (V) :	220-240
Frecuencia (Hz) :	50; 60
Longitud del cable de alimentación eléctrica (cm) :	175
Tipo de clavija :	Schuko con conexión a tierra
Longitud del manguito de entrada (cm) :	165
Longitud del manguito de salida :	190
Código EAN :	4242005207213
Número de opciones de posición :	12
Clase de eficiencia energética (2010/30/EC) :	A+
Consumo anual de energía (kWh/annum) - NUEVA (2010/30/EC) :	290,00
Consumo de energía (kWh) :	1,02
Consumo de energía en modo sin apagar (W) - NUEVA (2010/30/EC) :	0,50
Consumo de energía en modo apagado (W) - NUEVA (2010/30/EC) :	0,50
Consumo anual de agua (l/año) - NUEVA (2010/30/EC) :	2940
Rendimiento de secado :	A
Programa de referencia :	Eco
Duración total del ciclo del programa de referencia (min) :	270
Nivel de contaminación acústica (dB(A) re 1 pW) :	48
Tipo de instalación :	Totalmente integrable

**Accesorios opcionales**

- SGZ1010 : ACCESORIO LAVAVAJILLAS EXT. AQUASTOP  
 SMZ2056 : ACCESORIO LAVAVAJILLAS PUERTA ACERO  
 SMZ5300 : ACCESORIO LAVAVAJILLAS SOPORTE COPAS



4 242005 207213

## **Serie | 2, Lavavajillas totalmente integrable, 60 cm SMV2ITX18E**

### **Lavavajillas conectables con opción de reducción de ruido en cualquier momento vía app Home Connect, Silence on demand.**

- 
- Home Connect: conectado a tu electrodoméstico vía app
  - Capacidad: hasta 12servicios
  - Motor EcoSilence, mínimo ruido y mejor eficiencia
  - Display digital con indicadores luminosos y teclas
  - InfoLight: proyección de luz en el suelo para saber que está en funcionamiento
  - Freno en cesta inferior evitando posibles descarrilamientos
  - 5programas de lavado:Eco50 °C,Automático45-65 °C,Intensivo70 °C,1 hora65 °C,Favorito
  - Programa especial: Limpieza de la cuba
  - Programa Prelavado: configurable en la tecla "Favorito"
  - 3 funciones:Extra Secado,Media carga,SpoD VarioSpeed
  - Silence on demandvía App HC
  - Programación diferida hasta 3, 6, 9 h
  - Bandeja dosificadora de detergentes combinados
  - Detección automática de detergentes "Todo en 1".
  - Cuba mixta de acero inoxidable con base Polinox®. 10 años de garantía en la cuba
  - AquaStop: sistema de protección antifugas. Garantía de por vida
  - Nivel de ruido: 48dB
  - Dimensiones del aparato (alto x ancho x fondo):81.5x59.8x55cm

*\* Información sobre los términos y condiciones de la garantía en la web.*

**Serie | 2, Lavavajillas totalmente integrable,  
60 cm  
SMV2ITX18E**

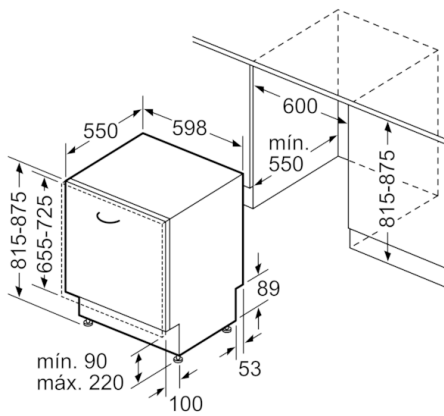

Dimensiones en mm