

Serie | 4, Lavavajillas totalmente integrable, 60 cm SMV25DX04E



A++

Resultados de lavado perfectos con el máximo equipamiento y flexibilidad interior.

- **A++:** cuida el medio ambiente y tu bolsillo gracias a su eficiencia energética.
- **Cesta superior regulable en altura:** disfruta de un volumen extra para tus platos y copas más grandes.
- **Función VarioSpeed:** resultados perfectos hasta 3 veces más rápido.

Datos técnicos

Consumo de agua (L) :	9,5
Tipo de construcción :	Integrable
Altura de la encimera extraíble (MM) :	0
Medidas del nicho de encastre :	815-875 x 600 x 550
Fondo con puerta abierta a 90 grados (mm) :	1150
Patas regulables :	Sí- solo frontales
Ajuste máximo de las patas (mm) :	60
Zócalo regulable :	Ambos horizontal y vertical
Peso neto (kg) :	32,812
Peso bruto (kg) :	35,0
Potencia de conexión (W) :	2400
Intensidad corriente eléctrica (A) :	10
Tensión (V) :	220-240
Frecuencia (Hz) :	50; 60
Longitud del cable de alimentación eléctrica (cm) :	175
Tipo de clavija :	Schuko con conexión a tierra
Longitud del manguito de entrada (cm) :	165
Longitud del manguito de salida :	190
Código EAN :	4242005138654
Número de opciones de posición :	13
Clase de eficiencia energética (2010/30/EC) :	A++
Consumo anual de energía (kWh/annum) - NUEVA (2010/30/EC) :	262,00
Consumo de energía (kWh) :	0,92
Consumo de energía en modo sin apagar (W) - NUEVA (2010/30/EC) :	0,10
Consumo de energía en modo apagado (W) - NUEVA (2010/30/EC) :	0,10
Consumo anual de agua (l/año) - NUEVA (2010/30/EC) :	2660
Rendimiento de secado :	A
Programa de referencia :	Eco
Duración total del ciclo del programa de referencia (min) :	225
Nivel de contaminación acústica (dB(A) re 1 pW) :	48
Tipo de instalación :	Totalmente integrable



Accesorios opcionales

SGZ1010 : ACCESORIO LAVAVAJILLAS EXT. AQUASTOP

SMZ2056 : ACCESORIO LAVAVAJILLAS PUERTA ACERO



4 242005 138654

**Serie | 4, Lavavajillas totalmente integrable,
60 cm
SMV25DX04E**

**Resultados de lavado perfectos con el
máximo equipamiento y flexibilidad interior.**

-
- Clase de eficiencia energética: A++dentro del rango A+++ (más eficiente) a D (menos eficiente)
 - Motor EcoSilence, mínimo ruido y mejor eficiencia
 - Capacidad: 13 servicios
 - Indicadores luminosos: indicación de fase de programa de lavado, sal y abrillantador
 - InfoLight: proyección de luz en el suelo cuándo está en funcionamiento
 - Baja con varillas abatibles cesta superior/inferior: 0/2
 - 5 programas de lavado: Intensivo 70 °C, Normal diario 65 °C, ECO 50 °C, Rápido 45 °C y Prelavado
 - Función especial: VarioSpeed
 - Programación diferida hasta 3, 6, 9 h
 - Bandeja dosificadora de detergentes combinados
 - Detección automática de detergentes "Todo en 1"
 - Cuba interior del lavavajillas de acero inoxidable. 10 años de garantía en la cuba
 - AquaStop: sistema de protección antifugas. Garantía de por vida
 - Conexión a agua fría o caliente
 - Lavavajillas extra silencioso: 48 dB (A) re 1 pW
 - Consumos: 0.92 kWh/9.5 litros

**Serie | 4, Lavavajillas totalmente integrable,
60 cm
SMV25DX04E**

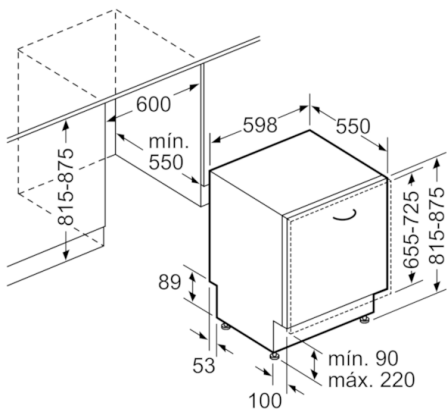

Dimensiones en mm

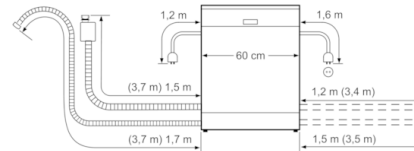

() Werte mit Verlängerungssatz