

Serie | 4

SMV46MX03E

Totalmente integrable

EAN: 4242002953526



A++



Accesorios opcionales

- SGZ1010 : ACCESORIO LAVAVAJILLAS EXT. AQUASTOP
- SMZ2055 : ACCESORIO LAVAVAJILLAS PUERTA ACERO
- SMZ5100 : ACCESORIO LAVAVAJILLAS CESTILLO 60CM
- SMZ5300 : ACCESORIO LAVAVAJILLAS SOPORTE COPAS

Resultados de lavado perfectos con el máximo equipamiento y flexibilidad interior.

- **Función Extra Secado:** proporciona un secado extra para conseguir resultados perfectos.
- **Programa Copas 40°C:** lava y seca de forma delicada tu mejores copas.
- **Cestas VarioFlex:** adapta la capacidad de tu lavavajillas según tus necesidades.
- **InfoLight:** proyección de luz sobre el suelo indicando si el lavavajillas está o no en funcionamiento.

Datos técnicos

Consumo de agua (L) :	9,5
Tipo de construcción :	Integrable
Altura de la encimera extraíble (MM) :	815
Medidas del nicho de encastre :	815-875 x 600 x 550
Fondo con puerta abierta a 90 grados (mm) :	1150
Patas regulables :	Sí- solo frontales
Ajuste máximo de las patas (mm) :	60
Zócalo regulable :	Ambos horizontal y vertical
Peso neto (kg) :	37,894
Peso bruto (kg) :	40,0
Potencia de conexión (W) :	2400
Intensidad corriente eléctrica (A) :	10
Tensión (V) :	220-240
Frecuencia (Hz) :	50; 60
Longitud del cable de alimentación eléctrica (cm) :	175
Tipo de clavija :	Schuko con conexión a tierra
Longitud del manguito de entrada (cm) :	165
Longitud del manguito de salida :	190
Código EAN :	4242002953526
Número de opciones de posición :	14
Clase de eficiencia energética (2010/30/EC) :	A++
Consumo anual de energía (kWh/annum) - NUEVA (2010/30/EC) :	266,00
Consumo de energía (kWh) :	0,93
Consumo de energía en modo sin apagar (W) - NUEVA (2010/30/EC) :	0,10
Consumo de energía en modo apagado (W) - NUEVA (2010/30/EC) :	0,10
Consumo anual de agua (l/año) - NUEVA (2010/30/EC) :	2660
Rendimiento de secado :	A
Programa de referencia :	Eco
Duración total del ciclo del programa de referencia (min) :	210
Nivel de contaminación acústica (dB(A) re 1 pW) :	44
Tipo de instalación :	Totalmente integrable



4 242002 953526

Serie | 4 Lavavajillas

SMV46MX03E

Totalmente integrable

EAN: 4242002953526

Resultados de lavado perfectos con el máximo equipamiento y flexibilidad interior.

-
- Clase de eficiencia energética: A++, en el rango de clase A+++ a clase D
 - Motor EcoSilence
 - Capacidad: 14 servicios
 - Display con indicación de tiempo restante, control de sal y abrillantador
 - 6 programas de lavado: Intensivo 70 °C, Auto diario 45-65 °C, ECO 50 °C, Copas 40 °C, 1 hora 65 °C y Prelavado
 - AquaSensor: programa automático
 - Programa Limpieza de la cuba
 - 3 funciones especiales: VarioSpeed, HigienePlus, Extra Secado
 - Programación diferida hasta 24 h
 - GlassProtect: máximo cuidado para tu vajilla más delicada, Intercambiador de calor
 - 3ª bandeja VarioDrawer
 - Varillas abatibles cesta superior/inferior: 2/4
 - Cesta superior RackMatic regulable en 3 alturas
 - Bandeja dosificadora de detergentes combinados
 - Detección automática de detergentes "Todo en 1"
 - Indicador de funcionamiento InfoLight
 - 10 años de garantía de la cuba
 - AquaStop con garantía de por vida
 - Conexión a agua fría o caliente
 - Consumos: 0.93 kWh/9.5 litros
 - Lavavajillas extra silencioso: 44 dB (A) re 1 pW

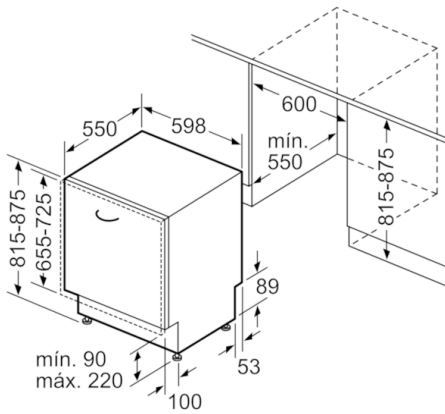
Serie | 4 Lavavajillas**SMV46MX03E****Totalmente integrable****EAN: 4242002953526**

Dimensiones en mm

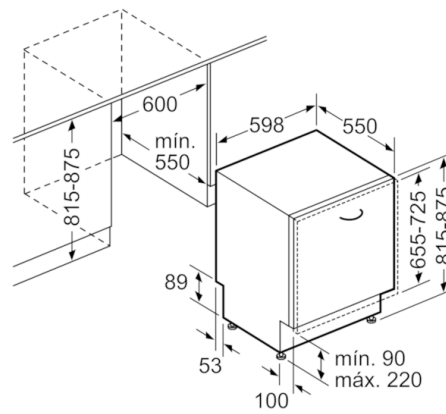

Dimensiones en mm